

T3.50F



Nieuwe compacte lichtgewicht tractor voor professionele fruittelers.

New Holland beschikt over een lange traditie van expertise en leiderschap inzake de productie van gespecialiseerde fruitteeltractoren. De T3F-tractor werd speciaal ontworpen en gebouwd voor de behoeften van professionele fruittelers, die op zoek zijn naar een compacte machine die uitzonderlijke prestaties levert. De T3.50F-tractor beweegt zich met sprekend gemak tussen de gewassenrijen en is perfect geschikt voor zowel het besproeien en bebouwen van het land, als voor wegtransport. Bovendien bieden deze machines de bestuurder een comfortabele werkomgeving met eenvoudige en intuïtieve bedieningen en zetten zo de New Holland traditie van ergonomische uitmuntendheid voort. Op het gebied van compacte fruitteeltractoren is er tussen uw gewassenrijen enkel plaats voor New Holland!





Het summum van ergonomie

Het zwevende platform van de T3.50F-tractor zorgt voor een perfecte geluidsen vibratie-isolatie en garandeert een uitzonderlijk comfortabele, ergonomische en gebruiksvriendelijke bestuurdersomgeving. Vanuit de royale en aanpasbare stoel geniet de bestuurder van perfect zicht naar alle kanten en duidelijk zicht op de werktuigen. Alle bedieningen werden logisch en binnen handbereik geplaatst. Alles is ontworpen om vermoeidheid te beperken, het arbeidstempo te maximaliseren en de productiviteit te verhogen. Typisch New Holland.



Zuivere prestaties. Productiviteit met een snel reactievermogen.

De T3.50F-tractor is uitgerust met een FPT Industrial S8000, 2,9 liter 3-cilinder turbo- en intercooler motor, met een nominaal vermogen van 50 pk bij 2300 tpm. Deze krachtige en beproefde krachtbron staat voor indrukwekkende prestaties en levert een piekkoppel bij laag toerental. Toch is deze motor eenvoudig en zeer brandstofefficiënt.



Ruime keuze aan efficiënte transmissies.

De Synchro Shuttle™-transmissie, het resultaat van een diepgaande studie van de behoeften van de klanten, is beschikbaar in 12x12-versies tot 40 km/u en in 20x20 tot 40 km/u met kruipversnelling. De T3.50F-tractor functioneert aan snelheden van 0,12 km/u. Voor intensieve aftaktoepassingen worden rijnsnelheden zo laag als 0,20 km/u gehaald. Dankzij het Synchro Shuttle™-systeem verandert men snel en moeiteloos van richting, zonder te schakelen. De bestuurder gebruikt daartoe simpelweg de speciale omkeerschakeling en koppeling.



Mechanische hydraulica met het Lift-O-Matic™-systeem

De mechanisch bediende hydraulische hef, specifiek voor de T3.50F-tractor ontworpen, is uitgerust met twee externe hydraulische hefcilinders. Enkel zo kon het slanke profiel met een indrukwekkend hefvermogen van 2277 kg gecombineerd worden. Het Lift-O-Matic-systeem is standaard geïnstalleerd en maakt het mogelijk om met een enkele bediening op het rechterbedieningspaneel een werktuig naar zijn vorige stand te heffen of te laten zakken. Snelkoppelingen vereenvoudigen de bevestiging van werktuigen.



Ruime keuze aan aftakstoerentallen

De T3.50F-tractor is standaard uitgerust met twee aftakstoerentallen: 540 en 540E. De versie met 3 snelheden - 540, 540E en rijafhankelijk - is optioneel beschikbaar. De versnellingschakelaar bevindt zich op het bedieningspaneel. De aftakas wordt door een bekrachtigde hendel bediend. Zo moet de bestuurder minder druk gebruiken om de koppeling te bedienen, waardoor het kinderspel wordt om de vermogenstoevoer naar het werktuig manueel te regelen.

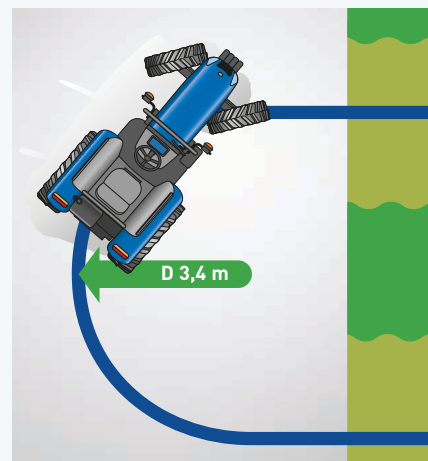

Strakkere bochten voor meer productiviteit

De New Holland-tractoren zijn alom gekend voor hun toonaangevende wendbaarheid. De T3.50F-tractor vormt hierop geen uitzondering. Dankzij een wielbasis van 186 cm biedt de tractor een draaicirkel van slechts 3,4 m.

SPECIFICATIES

Model

T3.50F

Motor New Holland		S8000-reeks
Aantal cilinders / Kleppen / Inhoud	(cm ³)	3 / 2 / 2930
Emissieniveau		Tier 3 / Stage 3A
Luchtinlaat		TCA
Intercooler		●
Goedgekeurde biodieselmix		B100
Nominaal motorvermogen - ISO TR14396- ECE R120	(kW/pk)	36,8/50
Nominaal motortoerental	(tpm)	2300
Max. koppel - ISO TR14396	(Nm)	201 @ 1400 tpm
Koppelstijging	(%)	29,7
Horizontale uitlaat		●
EGR-systeem voor interne recirculatie van uitlaatgassen		●
Koeling		Vloeistof
Optimaal brandstofverbruik	(g/kWh)	237
Inhoud standaarddieseltank	(liter)	50
Transmissie		
Elektrohydraulische differentieelvergrendeling achteraan		●
Remsysteem in oliebad		●
12x12 40 km/h - Mech. shuttle		○
Minimumsnelheid (zonder kruipversnelling)	(kph)	0,89
20x20 (12x12 versie met kruipversnelling) 40 km/u - Mech. shuttle		○
Minimumsnelheid (met kruipversnelling)	(kph)	0,12
Vooras		
4WD-vooras		●
Draaicirkel 4WD-vooras	(mm)	3400
Differentieelvergrendeling met beperkte slip		●
Onafhankelijke stuursysteem (32 l/min)		●
Asuitslag	(°)	11
Hydraulisch systeem		
Standaardpompdebiet	(l/min)	52
Mechanische trekkrachtcontrole (MDC)		●
Lift-O-Matic™-systeem		●
Max. hefvermogen aan kogeluiteinden met horizontale armen	(kg)	2277
Achterhef categorie I en II met snelkoppelingen		●
Max. aantal afstandsventielen achteraan		3 (6 koppelingen)
Debietcontrole		○
Aftakas		
Bekrachtigde inschakeling		●
Rijafhankelijk		○
540 / 540E tpm		●
Bestuurdersomgeving		
Zwevend platform (met centraal gemonteerde opklapbare ROPS)		●
Gewichten*		
Totaalgewicht	(kg)	2200
Afmetingen*		
Achterbanden: min - max		320/70R20 - 360/70R24
Voorbanden: min - max		200/70R16 - 280/70R16
Bodemvrijheid vooras	(mm)	215
Totaalbreedte: min / max	(mm)	1350 / 1710
Wielbasis	(mm)	1863
Lengte	(mm)	3438
Hoogte stuurwiel	(mm)	1235
Totale hoogte	(mm)	2246
Stoelhoogte	(mm)	995

● Standaard ○ Optioneel * met 200/70R16 - 320/70R20-banden



www.newholland.com



Raadpleeg voor meer details uw New Holland-dealer!

Wanneer nodig kunt u New Holland Top Service contacteren op het nummer 00800 64 111 111, 24 uur op 24, 7 dagen op 7, het hele jaar door, gratis vanaf een vaste lijn. Vanaf een mobiele telefoon kunt u New Holland Top Service bereiken op het volgende nummer: 02 2006116. Telefoneren vanaf een mobiele lijn zal niet gratis zijn, maar gebeurt voor eigen rekening. Voor informatie in verband met het prijstarief neemt u best vooraf contact op met uw provider.

De gegevens in dit drukwerk dienen als puur informatief beschouwd te worden; productwijzigingen door de fabrikant zijn mogelijk zonder voorafgaande kennisgeving. Het is mogelijk dat de tekeningen en foto's modellen tonen die uitsluitend in het buitenland verkrijgbaar zijn, of extra uitrustingen die niet tot het standaardmodel behoren. Voor meer informatie verwijzen wij u naar onze verkooppunten. Gepubliceerd door New Holland Brand Communications. Bts Adv. - Gedrukt in Italië - 03/19 - (Turijn) - 180011/NLO